

# موتور گیربکس IR10

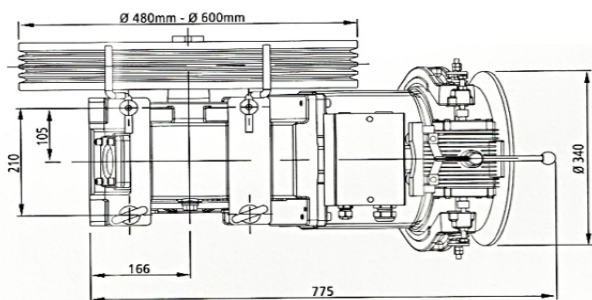

E (mm)	P (mm)
72	177
92	187

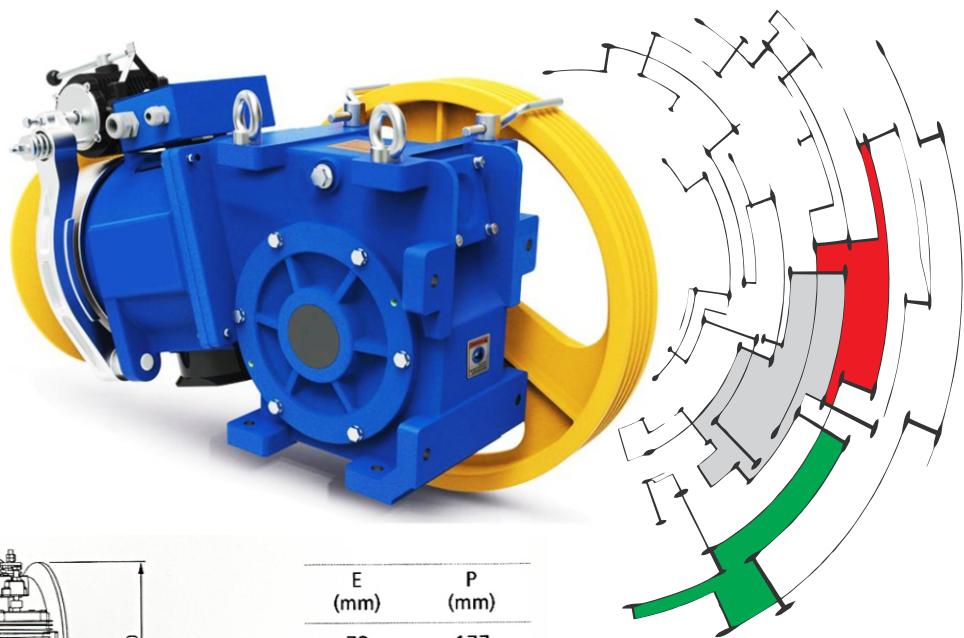
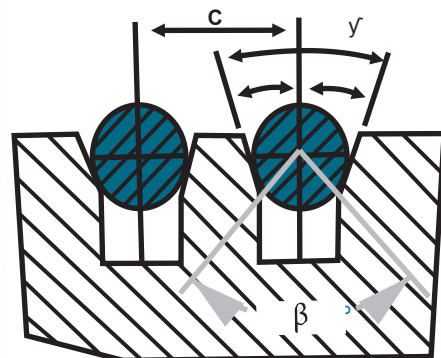
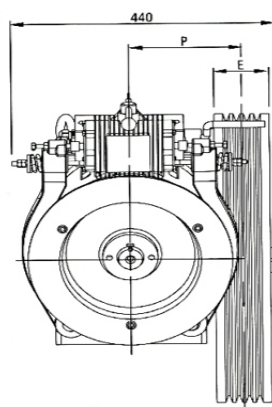
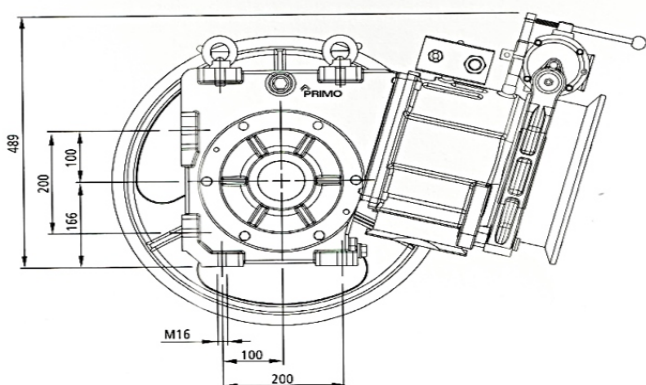

$$y=35$$

$$\beta = 90$$

$\alpha$  = Groove Angle

$\beta$  = Undercut Angle

راندمان گیربکس : 80 درصد

VVVF 415 V 50 HZ Roping : 1:1

محصول	میزان بار (Kg)	میزان بار (Person)	سرعت (m/sec)	نسبت گیربکس	توان موتور (Kw)	توان موتور (Hp)	دور بر دقیقه	قطر فلکه (mm)	سیم بکسل No. Of Grooves
IR10	6	450	1.00	1/41	5.5	7.5	1440	560	4x10

AC2 380/415 V 50 HZ Roping : 1:1

محصول	میزان بار (Kg)	میزان بار (Person)	سرعت (m/sec)	نسبت گیربکس	توان موتور (Kw)	توان موتور (Hp)	دور بر دقیقه	قطر فلکه (mm)	سیم بکسل
IR10	6	450	1.00	1/41	5.5	7.5	1420/310	560	4x10

نوع روغن: ۲۲۰S (Synthetic)

بار استاتیک: ۳۰۰۰(Kg)

ظرفیت گیج روغن: ۳ (Ltr)

ولتاژ ترمز: ۲۲۰ (D.C)

وزن موتور: ۲۵۰ (Kg)

جریان موتور: ۱۱.۲ / ۸.۵ (A)

انتخاب بهتر، کیفیت برتر



www.Koupleasansor.com